



La fontana a muro di cioccolato è una vera e propria cascata nelle varie colorazioni di cioccolato esistenti sul mercato che, oltre all'effetto visivo enfatizzato dall'illuminazione a led, sprigiona all'interno del locale profumi di cioccolato molto invitanti.

Un fiore all'occhiello della produzione di Selmi, che contribuisce a creare un'atmosfera estremamente suggestiva in una superficie di soli 2 metri quadri.

La fontana a muro si rivolge ai locali più innovativi sul mercato in quanto offre la possibilità di ottenere un'atmosfera suggestiva creando, su una superficie di circa 2 metri quadrati, una cascata di cioccolato costante che oltre all'effetto visivo enfatizzato dall'illuminazione a led, sprigiona all'interno del locale profumi di cioccolato invitanti.

Pensata e realizzata per chi desidera possedere all'interno del proprio locale un dettaglio particolare e insolito di indiscutibile effetto.

La macchina è consegnata 'nuda', quindi senza intelaiatura di legno intorno al quadro per successivo inserimento nell'arredo del locale ospitante.

### Caratteristiche meccaniche

Dimensioni di ingombro

Peso a vuoto

Materiale a contatto con alimenti

Capacità vascatramoggia

[mm] (LxWxH) 1030x620x2640

[kg] 280

inox AISI 304 L

[kg] 24

### Caratteristiche elettriche

Potenza totale installata

Tensione alimentazione

Numero fasi

Frequenza

Tensione ausiliari

Grado di protezione involucro

Tipo di collegamento: spina industriale

[kW] 3,5

[VAC] 400

3

[Hz] 50 / 60

-

IP65

16A - 5 poli

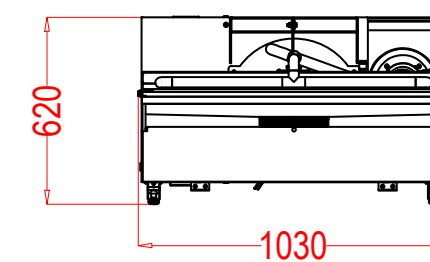
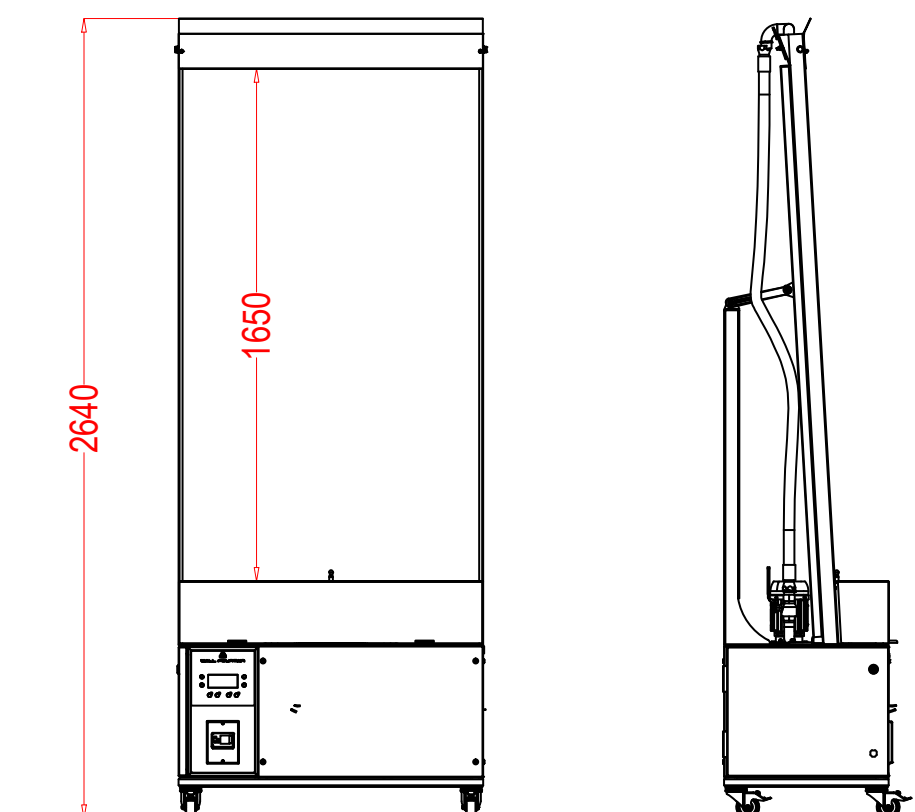

### SELMI chocolate machinery

www.selmi-group.it

Tel: +39 0172 479 273

Via Langhe 25,

info@selmi-group.it

Fax: +39 0172 477 814

12042 Pollenzo (CN)



I dati possono differire in base alle condizioni di installazione richieste in fase di contratto o da specifiche del cliente. Per i dati corretti fare riferimento alla targa posta all'interno del quadro elettrico.